



Độ ổn định cao và chất lượng in tuyệt vời

Máy in phun liên tục

# Videojet® 1040



# Máy in phun liên tục được thiết kế đặc biệt mang lại hiệu năng cao đã được chứng minh của Videojet, đáp ứng những nhu cầu in mã (coding) thông thường với chi phí thấp.



Trong hơn 40 năm qua, Videojet luôn phấn đấu cung cấp công nghệ in ấn chất lượng cao cho các nhà sản xuất từ nhỏ đến lớn trên toàn thế giới. Hiện nay, Videojet đã phát triển máy in phun liên tục (CIJ) 1040, được thiết kế đặc biệt để đáp ứng nhu cầu của những nhà sản xuất có quy mô vừa và nhỏ. Không còn phải chấp nhận thời gian dừng máy không theo kế hoạch và phải vệ sinh đầu in thường xuyên. Không còn phải chấp nhận chất lượng mã in không ổn định. Và không còn phải chấp nhận sự bừa bộn và lãng phí trong sản xuất. Máy in Videojet 1040 CIJ giải quyết những thách thức này, mang lại sự ổn định về hiệu năng và chất lượng in ấn cao.

## Sự ổn định của máy in

- Đầu in Tự động làm sạch cho phép sử dụng liên tục đến 12 ngày mà không cần vệ sinh
- Tính năng Dynamic Calibration™ tự động cân chỉnh các thông số in theo sự thay đổi nhiệt độ và độ ẩm mà không cần sự can thiệp của người vận hành
- Khởi động tin cậy và in sau thời gian tắt máy lên đến hai ngày

## Chất lượng in

- Công nghệ phun giọt mực chính xác tạo chữ sắc nét trong nhiều môi trường in ấn với nhiều tốc độ
- Công nghệ đầu phun cho phép tạo các ký tự có kích thước khác nhau cho các mã chất lượng cao cả trên sản phẩm chính và bao bì

## Ít mã in lỗi hơn

- Chọn lựa tác vụ bằng hình ảnh và xem trước bố cục giúp người vận hành đảm bảo mã in chính xác
- Nhập dữ liệu có hướng dẫn và tự động chèn ngày tháng và thời gian giúp giảm nguy cơ lãng phí và in lại do mã sai
- Chức năng in mã tự động sử dụng bộ phận phát hiện sản phẩm (tùy chọn) để điều chỉnh theo tốc độ dây chuyền thay đổi mà không cần bộ đồng tốc (encoder)

## Sử dụng đơn giản

- Màn hình cảm ứng màu 7" có giao diện trực quan dễ sử dụng, cần ít bước hơn để nhập mã, giảm yêu cầu đào tạo công nhân vận hành
- Hệ thống bình nguyên liệu Smart Cartridge™ đảm bảo sử dụng đúng loại nguyên liệu
- Thiết kế dạng module giúp thay phụ tùng dễ dàng, rút ngắn thời gian ngừng máy

## Không bừa bãi, không lãng phí, không nhầm lẫn

Hệ thống bình nguyên liệu Smart Cartridge™ chứa một chip siêu nhỏ đảm bảo sử dụng đúng loại nguyên liệu và cảnh báo người vận hành biết nếu hộp nguyên liệu bị lắp sai.

Thiết kế độc đáo đảm bảo rút toàn bộ chất lỏng từ Cartridges mà không lãng phí, tận dụng tối đa và tiết kiệm chi phí.



## Mực in với chất lượng không thể so sánh

Các loại Mực có thành phần hóa học tiên tiến và có chất lượng đã được kiểm chứng của chúng tôi được thiết kế cho các ứng dụng và môi trường sản xuất hiện nay, mang lại hiệu suất tối ưu và thời gian hoạt động tối đa.

- Được thử nghiệm nghiêm ngặt tại các điều kiện môi trường khác nhau
- Sự tương thích hóa học giữa các chất lỏng và phần cứng giúp ngăn ngừa sự xuống cấp sớm
- Tuân thủ các tiêu chuẩn về độ tinh khiết và lọc nghiêm ngặt và được kiểm tra 100% số lô hàng

## Đầu in tiên tiến độc đáo

Chức năng tự động làm sạch giúp giảm mực tích tụ bên trong đầu phun, cho phép máy in chạy lâu hơn giữa các kỳ vệ sinh.

Công nghệ phun giọt mực chính xác sử dụng các thuật toán phần mềm tiên tiến để kiểm soát đường bay của từng giọt mực cho chất lượng in mã tuyệt vời ở nhiều môi trường tại nhiều tốc độ.



# Hướng dẫn mẫu in Videojet® 1040

Mô tả	Mẫu in
Một dòng 5x5	ABCDEFGH abcdefgh 12345 5X5
Một dòng 5x7	ABCDEFGH abcdefgh 12345 5x7
Một dòng 7x9	ABCDEFGH abcdefgh 12345 7X9
Một dòng 9x12	ABCDEFGH abcdefgh 12345 9X12
Một dòng 10x16	ABCDEFGH abcdefgh 12345 10X16
Hai dòng 5x5	ABCDEFGHIJKLMN OP 1234567890 5X5
Hai dòng 5x7	ABCDEFGHIJKLMN OP 1234567890 5X7
Hai dòng 7x9	ABCDEFGHIJKLMN OP 1234567890 7X9
Hai dòng 9x12	ABCDEFGHIJKLMN OP 1234567890 9X12
Hai dòng 12x16, 5x7	2016/06/01
Ký tự ngược/đảo (Lật chữ/đảo chữ) Phù hợp với mọi hướng di chuyển của dây chuyền sản xuất và với nhiều hướng sản phẩm đặt trên dây chuyền	IMAEKI TEXT TEXT REVERSE
Hình ảnh và logo	

Tất cả hình ảnh được in ở 60dpi

# Videojet® 1040

## Máy in phun liên tục

### Tốc độ dây chuyền

Có thể in 1 đến 3 dòng với tốc độ lên đến:  
In Một dòng = 130m/phút (426,5ft/phút)  
In Hai dòng = 50m/phút (164ft/phút)

### Cấu hình ma trận font chữ

Một Dòng: 5x5, 5x7, 7x9, 9x12, 12x12, 12x16  
Hai Dòng: 5x5, 5x7, 7x9, 9x12, 12x12

### Chiều cao ký tự danh định

Có thể lựa chọn từ 0,079" (2mm) đến 0,295" (7,5mm), tùy thuộc vào font chữ

### Khoảng cách từ đầu in đến sản phẩm

Từ 5mm đến 15mm (0,20" – 0,59"), với chất lượng in được tối ưu cho 12mm (0,47")

### Tùy chọn giao diện người dùng:

Màn hình TFT-LCD cảm ứng 178mm (7,0") để vận hành và căn it bước hơn để nhập mã

### Bộ ký tự

Nga/Bulgari, Thổ Nhĩ Kỳ/Bắc Âu, Hy Lạp, Ả Rập, Hebrew (Do Thái), Đông Âu và Châu Âu/Mỹ

### Ngôn ngữ và lựa chọn giao diện

Tiếng Anh, tiếng Ả Rập, Bungari, Cộng hòa Séc, Pháp, Hy Lạp, Hebrew (Do Thái), Hungary, Ba Lan, Bồ Đào Nha, tiếng Nga, tiếng Tây Ban Nha, Thái Lan, Thổ Nhĩ Kỳ và tiếng Việt

### Giao tiếp dữ liệu

USB 2.0

### Bộ nhớ mẫu tin

Lên đến 15 mẫu tin

### Cấp độ bảo vệ

Tiêu chuẩn IP43; không cần nguồn khí nén; tủ bằng thép không gỉ

### Đầu in

Đầu in gia nhiệt  
Kích thước đầu phun: 60 micron

### Chiều dài dây đầu in

Rất mềm dẻo  
Chiều dài: 2m (6,6'), chịu MEK

### Bình chứa chất lỏng

Ink Smart Cartridge™750ml (0,793 lít Anh)  
Make-up Smart Cartridge™ 750ml (0,793 lít Anh)

### Dải nhiệt độ/độ ẩm

5°C đến 45°C (41°F đến 113°F)  
0% đến 90% độ ẩm tương đối không ngưng tụ

### Thông số nguồn điện

Nguồn cung cấp điện danh định 100-120/200-240 VAC  
ở 50/60 Hz., 60W

### Trọng lượng gấn đúng

15kg (33,1lbs)

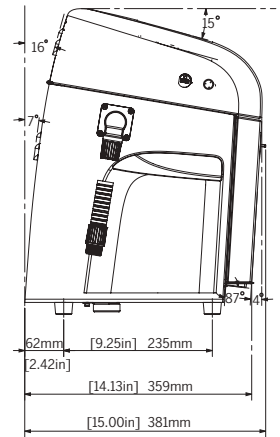
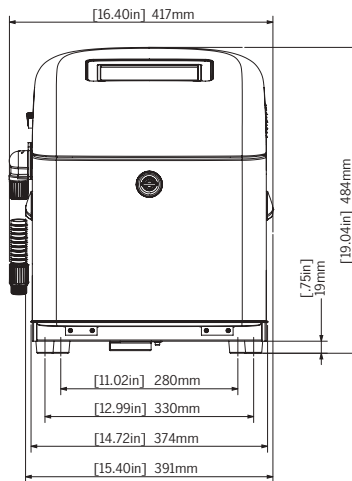
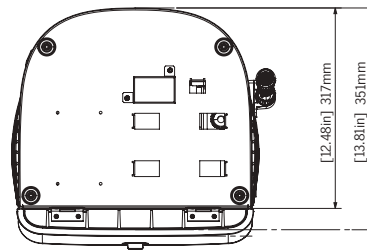

# “Thành thơi cho người dùng” là tiêu chuẩn hàng đầu

Videojet Technologies là công ty hàng đầu thế giới trong thị trường nhận dạng sản phẩm, cung cấp các sản phẩm in dòng, mã (coding), và marking, các nguyên liệu cụ thể theo sản phẩm, và các dịch vụ theo chu kỳ của sản phẩm.

Mục tiêu của chúng tôi là hợp tác với khách hàng trong các lĩnh vực đóng gói hàng hóa tiêu dùng, dược phẩm và hàng công nghiệp để nâng cao năng suất, bảo vệ và phát triển thương hiệu của khách hàng, và luôn đi trước các xu hướng và các quy định của ngành. Với đội ngũ chuyên gia ứng dụng cho khách hàng của chúng tôi và công nghệ dẫn đầu về in phun liên tục (CIJ), in phun nhiệt (TIJ), in Laser Marking, in truyền nhiệt (TTO), in mã và nhãn lên thùng, in màng rộng, Videojet đã lắp đặt hơn 325.000 máy in trên toàn thế giới.

Khách hàng của chúng tôi dùng các sản phẩm Videojet để in hơn mười tỷ sản phẩm mỗi ngày. Hoạt động bán hàng, ứng dụng, dịch vụ và hỗ trợ đào tạo được cung cấp trực tiếp bởi hơn 3.000 nhân viên ở 26 quốc gia trên toàn thế giới. Ngoài ra, mạng lưới phân phối của Videojet gồm hơn 400 nhà phân phối và nhà sản xuất OEM, phục vụ cho 135 quốc gia.

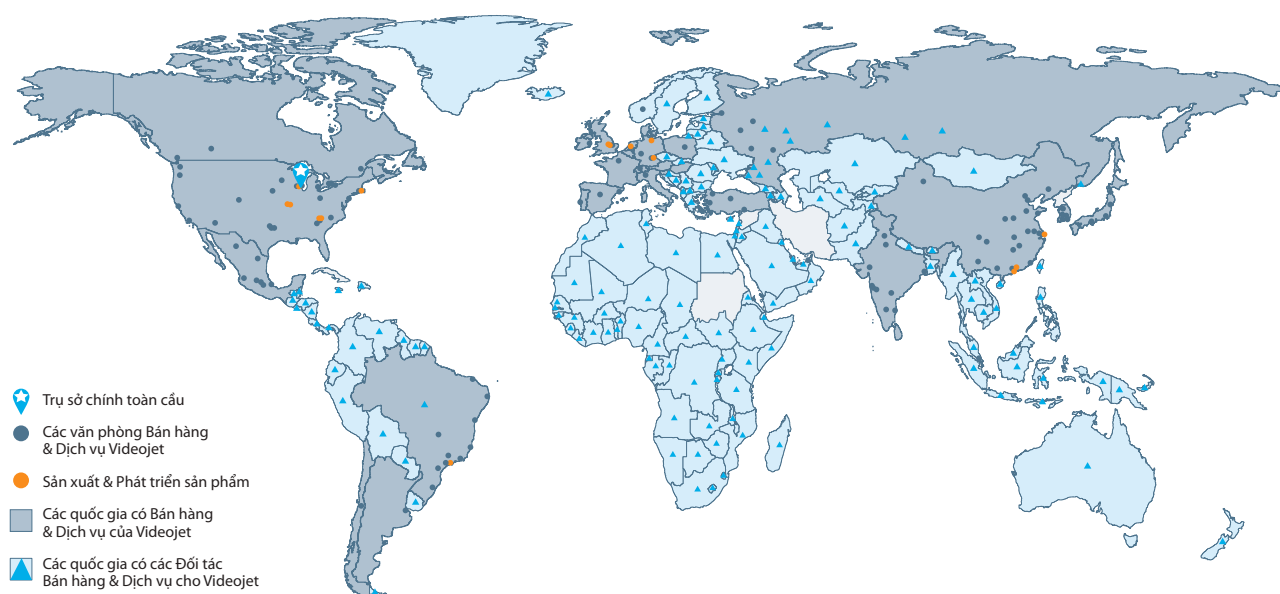

## CÔNG TY CP THIẾT BỊ CÔNG NGHIỆP HUỖNH LONG

Địa chỉ: Lô J35, KDC Phú Nhuận, 659 Đỗ Xuân Hợp, P.Phước Long B. TP. Thủ Đức, TP.HCM

Tel: (+84) (28) 3592 6789

Tel: (+84) (28) 2253 5672

Đặt nguyên liệu: 0968 111 339

Website: [www.huynhlong.com.vn](http://www.huynhlong.com.vn)

Hotline: 0961 166 388

Hỗ trợ kỹ thuật: 0916 779 138

Email: [marketing@huynhlong.com.vn](mailto:marketing@huynhlong.com.vn)

