



Máy in ký tự lớn

## Videojet® 2351/2361

Máy in ký tự lớn 2351/2361 tạo ra những bản in chất lượng cao mà không cần đến nhiều can thiệp từ phía người vận hành ngay cả khi hoạt động trong một thời gian dài.

Máy in ký tự lớn 2351/2361 là giải pháp lý tưởng để để in các thông tin như mã vạch, ngày tháng, thông tin sản phẩm, logo, hình ảnh đồ họa... trên các loại bao bì thứ cấp như thùng carton.

Giao diện người dùng thông minh và đơn giản của Videojet 2351/2361 giúp việc thực hiện các tác vụ trên máy diễn ra nhanh chóng, chính xác và gần như không có lỗi. Tạo ra các bản in có độ phân giải cao lên tới 180 dpi, máy in ký tự lớn Videojet 2351/2361 cho phép in ra các ký tự có độ cao lên tới 2.8 inch.



### Thời gian hoạt động tối ưu

- In ký tự chữ, số, logo, mã vạch có độ phân giải cao, nhất quán ngay cả khi bản in có chiều dài lớn lên tới 2000mm.
- Công nghệ tiên tiến duy trì chất lượng in vượt trội, không ảnh hưởng đến tốc độ sản xuất hoặc số lượng.
- Videojet LifeCycle Advantage có thể giúp thiết bị hoạt động với hiệu suất cao nhất trong suốt thời gian hoạt động.
- Khởi động nhanh với các thao tác thực hiện in linh hoạt, tiết kiệm thời gian, đáp ứng các yêu cầu thay đổi nhiều bản in phù hợp với từng nhà phân phối.

### Hiệu suất tích hợp

- Cần ít sự can thiệp của người vận hành do quy trình lọc mực vi mô đã được cấp bằng sáng chế hoạt động hiệu quả, việc thay thế lọc mực đơn giản, nhanh chóng. Đây cũng là bộ phận tiêu hao duy nhất của thiết bị trong suốt quá trình làm việc.
- In đa dạng các loại thông tin như mã vạch, hình ảnh đồ họa, văn bản trực tuyến giúp thay thế hoàn toàn các phương pháp truyền thống trước đây như thùng hay nhãn đã được in sẵn từ trước.
- Sử dụng hộp mực thông minh, khép kín hoàn toàn, không rò rỉ, không áp lực, giúp thay thế hộp mực mới khi hết nguyên liệu ngay cả khi máy đang hoạt động.

### Dễ dàng sử dụng

- Thiết kế nhỏ gọn, hoàn toàn khép kín giúp dễ dàng tích hợp trên dây chuyền và lắp đặt trong những không gian có diện tích khiêm tốn.
- Có thể điều khiển nhiều máy in từ một đơn vị chủ duy nhất hoặc có thể được điều khiển từ xa thông qua một trung tâm.
- Giao diện người dùng đơn giản, thực hiện các tác vụ hiệu quả, nhanh chóng, ít cần đến những sự can thiệp từ bên ngoài.
- Hệ thống mực được điều khiển bằng khí giúp loại bỏ các rủi ro downtime tiềm năng từ việc bảo trì bơm, solenoids và các bộ phận chuyển động khác.

### Đảm bảo chất lượng bản in

- Giao diện làm việc CLARITY của Videojet giảm thiểu tối đa lỗi mã hóa từ phía người vận hành, giúp chọn đúng mã ở đúng nơi trên đúng sản phẩm cần in.
- Phần mềm hoạt động đơn giản, trực quan, giúp giảm nguy cơ về lỗi vận hành.
- Dễ dàng thiết đặt các thông số của bản in, chức năng phân quyền làm việc với thiết bị giúp hạn chế những sai sót không đáng có.
- Loại bỏ khả năng thay nhầm mực nhờ vào mã ID được gắn trên từng bình mực.

# Máy in ký tự lớn

## Videojet® 2351/2361

### Tốc độ in

In mã vạch: 0,3 - 66mpm (1,0 đến 216ft / phút)  
Văn bản chữ và số lên tới 132mpm (433ft / phút)  
Tốc độ phụ thuộc vào độ phân giải của bản in

### Khoảng cách in

0,5mm đến 4,0mm. (0,02 - 0,15 inch)

### Vùng in

Máy in ký tự lớn Videojet 2351: 53mm (Cao) x 2000mm (Rộng) (2.1 x 78 inch), 180 dpi.  
Máy in ký tự lớn Videojet 2361: 70mm (Cao) x 2000mm (Rộng) (2.8, x 78 inch), 180 dpi.

### Mã vạch

Tuân thủ PTI, GS1-128, ITF-14 (UCC), SSCC-18, EAN13, UPC-A, UPC-E, EAN8, DataMatrix, Mã 128, Interleaved 2 of 5, Mã 39, những mã theo yêu cầu.

### Giao diện vận hành

Bảng điều khiển cảm ứng Video LCD CLARITY màu 5,7 LCD  
Lựa chọn công việc và hỗ trợ cơ sở dữ liệu theo tiêu chuẩn  
Xem trước bản in WYSIWYG

### Logo/đồ họa

Nhiều định dạng đồ họa được hỗ trợ bằng CLARISOFT

### Khả năng in ấn

Phần mềm thiết kế mã hóa CLARISOFT  
Hỗ trợ phông chữ đầy đủ có thể tải xuống cho phông chữ TrueType®  
Văn bản có thể mở rộng bao gồm xoay, in ngược (theo cả chiều ngang và chiều dọc)  
Chức năng tự động cập nhật thời gian và ngày  
Tự động tắt nhất trước khi tính toán ngày và quản lý nhượng bộ  
Tự động tăng & giảm văn bản, bộ đếm và mã vạch  
Giờ, ngày trong tuần, ngày trong tháng, tuần trong năm, tháng trong năm, năm của thập kỷ và hỗ trợ ngày Ả Rập  
Ngày bắt đầu, mã ca, mã nhà máy, mã máy, dòng ID

### Ngôn ngữ

Anh, Ả Rập, Trung Quốc (Quan thoại), Đan Mạch, Hà Lan, Phần Lan, Pháp, Do Thái, Hungary, Ý, Nhật Bản, Đức, Hy Lạp, Ba Lan, Bồ Đào Nha, Rumani, Nga, Serbia, Tây Ban Nha, Thụy Điển, Thái Lan và Thổ Nhĩ Kỳ

### Bộ nhớ trong

Bộ nhớ 512 MB, CompactFlash®

### In put/Out put

Nhiều đầu vào và đầu ra có sẵn. Liên hệ với bộ phận Hỗ trợ Kỹ thuật hoặc xem Hướng dẫn Dịch vụ để biết chi tiết.

Các loại thông tin được hỗ trợ thay đổi

Biến (người dùng nhập), sáp nhập, cơ sở dữ liệu, bộ đếm, ngày, offset, thời gian, đoạn văn (Khối văn bản) Bản vẽ hình dạng cơ bản (hình tròn, hình chữ nhật, v.v.)

### Giao diện dữ liệu

Truyền thông điểm-điểm RS-232  
Truyền thông mạng Ethernet 10/100 Base TX  
Giao thức nhị phân và ASCII comms và trình điều khiển Windows  
Chế độ máy chủ lưu trữ (Cơ sở dữ liệu từ xa) sử dụng kết nối USB CLARINET để tải xuống công việc và cập nhật phần mềm  
Hỗ trợ giao thức Zebra (ZPL)

### Kết nối

Lên đến (4) đầu in ở chế độ chính / theo dõi  
Chức năng lựa chọn công việc nhóm và chức năng điều khiển máy in nhóm

### Phần mềm điều khiển kết nối

Phần mềm quản lý mạng CLARINET Trình quản lý cấu hình CLARITY  
Thiết lập và lưu trữ tham số Off-Line có sẵn theo tiêu chuẩn

### Mực/Hệ thống mực

Không áp lực, ống đựng ốc vít; 175ml hoặc 365ml  
Màu có sẵn: Đen

### Nguồn điện

90-264VAC, 47-63 Hz, 140VA (tối đa)  
Yêu cầu tối đa 0,7 ampe

### Cung cấp không khí

6 Bar, 90psi, khô, không nhiễm bẩn

### Nhiệt độ

10 ° - 35 ° C (50 ° - 95 ° F)

### Trọng lượng

Đóng hộp: 12lbs (5,4kg);  
Bỏ hộp: 9lbs (4,1kg).

### Tuân thủ tiêu chuẩn

CE / UL60950: 2000 (ấn bản thứ 3)

CERTIFIED  
ISO 9001  
DOCUMENTED QUALITY



### Kích thước

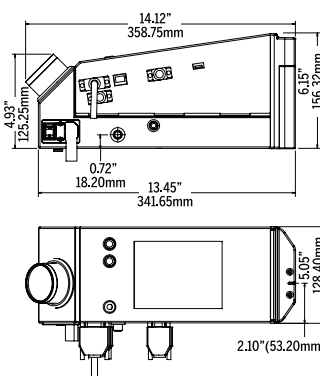

## CÔNG TY CP THIẾT BỊ CÔNG NGHIỆP HUỖNH LONG

Địa chỉ: Lô J35, KDC Phú Nhuận, 659 Đỗ Xuân Hợp, P.Phước Long B. TP Thủ Đức, TP.HCM

Tel: (+84) (28) 3592 6789

Tel: (+84) (28) 2253 5672

Đặt nguyên liệu: 0968 111 339

Website: <https://huynhlong.com.vn>

Hotline: 0961 166 388

Hỗ trợ kỹ thuật: 0918 779 138

Email: [marketing@huynhlong.com.vn](mailto:marketing@huynhlong.com.vn)

