



Máy Khắc Laser UVaser

Videojet® 7810 UV Laser

Máy Videojet Laser 7810 2-Watt UV cung cấp mã code lâu bền, có độ tương phản cao cho phép theo dấu và theo dõi sản phẩm cho các ngành dược phẩm, thiết bị y tế và mỹ phẩm

Hoạt động đóng gói đòi hỏi mã code chất lượng cao có thể theo dõi và có thể đọc được trên camera có thể dựa vào Máy khắc Laser UV để giúp đáp ứng yêu cầu quy định của các ngành công nghiệp, như quy định FDA của Mỹ (cục quản lý thực phẩm và dược phẩm Hoa Kỳ). In Khắc mã code bám vĩnh viễn trực tiếp lên sản phẩm sẽ ngăn chặn nguy cơ bị làm giả hay thao túng sản phẩm của bạn.

Máy 7810 áp dụng mã code 2D gồm chữ, số sắc nét và các loại code điển hình khác ở tốc độ cao trên các sợi polyethylene mật độ cao như DuPont™ Tyvek® những vật liệu nhựa cứng, được sử dụng thông thường như nhựa HDPE và LDPE trắng. Phần mềm Videojet 360 Arc Compensation giúp đảm bảo chất lượng đồng đều có thể đạt được trên các thiết bị quay cũng như các ứng dụng đường thẳng.



Thời gian vận hành ưu việt

- Không cần thay thế khi không phải tiêu thụ trong hoạt động hàng ngày giúp giữ dây chuyển hoạt động lâu hơn.
- Tăng sự hiệu quả tối đa của máy với nguồn Laser được làm mát bằng khí và loại bỏ thời gian thừa hoặc không được lập trình.
- Không cần quá trình bảo trì máy móc hàng ngày giúp tăng thời gian vận hành và hoạt động.

Hiệu quả tích hợp

- Lưu lượng đưa vào trên công nghệ ứng dụng quay và thẳng lên tới 250 sản phẩm/phút.
- Bước sóng UV cho phép khắc ở tốc độ cực cao nhằm tăng tính hiệu quả khi khắc lên bao bì nhựa HDPE/LDPE.
- Mã code 2D chất lượng cao được khắc với tốc độ dây chuyền lên tới (5.0m/giây).

Đảm bảo chất lượng in

- Mã code hiển thị lâu bền, chất lượng cao giúp đảm bảo sản phẩm được theo dấu và chống bị làm giả.
- Tính năng phần mềm Videojet 360 Arc Compensation cho sự in khắc chất lượng cao kiên định trên các thiết bị xoay mà hầu như loại bỏ sự biến dạng.
- Sự thay đổi màu sắc độ tương phản cao giúp đọc, nhìn dễ dàng hơn trên bao bì nhựa HDPE/LDPE trắng.

Sử dụng đơn giản

- Quá trình in khắc mã code được đơn giản hóa với khả năng có thể in khắc bất kì loại mã code nào, bất kì hướng nào và nơi nào trên sản phẩm.
- Bước sóng UV khắc với độ tương phản cao lên nhựa HDPE/LDPE mà không cần bất cứ quá trình cải thiện nào lên bề mặt bao bì đóng gói.

Videojet® 7810

Máy Khắc Laser UV

Vùng Khắc

64x76 mm² (SS10, f=103 mm) - 375x375 (SS07/SS10, f=511 mm)

Đầu khắc

SS10 và SS7 với các focus lenses: f=103 mm/160 mm/214 mm/511 mm

Tốc độ khắc

Lên đến 500 kí tự/giây; 984 ft/phút (300m/phút)

Nguồn Laser

Pulsed Nd: YVO₄ (Vanadat)

Năng lượng 2-Watt

Bước sóng phát ra trung tâm: 355nm

Độ lệch chùm tia

Chùm tia được định hướng bởi 2 máy quét tốc độ cao.

Hướng chùm tia

90 độ

Giao diện

Phần mềm Smart Graph trên PC; bộ điều chỉnh rời CLARiTY Laser với 12 ngôn ngữ

Ngôn ngữ

Chinese, Czech, Dutch, English US, French, German, Italian, Japanese, Polish, Portuguese, Russian, and Spanish

Cổng giao tiếp

Ethernet, TCP/IP và RS232, digital I/Os

Đưa vào mã hóa và dò tìm sản phẩm.

Cổng I/Os cho khởi động, dừng, lỗi, lựa chọn công việc, hệ thống sẵn sàng, sẵn sàng khắc, tín hiệu tốt/xấu và khoa liên động máy/điều khiển.

Tích hợp

Tích hợp trực tiếp vào dây chuyền sản xuất thông qua giao diện máy, Ethernet (TCP and UDP) và RS232. Nhiều tích hợp khác.

Nguồn điện

100-240 VAC (autorange), 50/60 Hz

Năng lượng tiêu thụ

Typically 400Watt, 10A

Hệ Thống làm mát

Khép kín (nước đến khi)

Nhiệt độ

50 - 104° F (10-40°C) (không ngưng tụ)

Chuẩn an toàn

Ống phóng: IP20

Cabin: IP21

Kính Laser 4 (acc. to IEC / EN 60825-1:2007)

Trọng lượng

Cabin: 44 lbs. (20 kg)

Ống phóng: 106 lbs. (48 kg) max, without F-Theta lens

Các chứng chỉ được công nhận

CE, CB, TÜV/NRTL

Marking unit dimensions

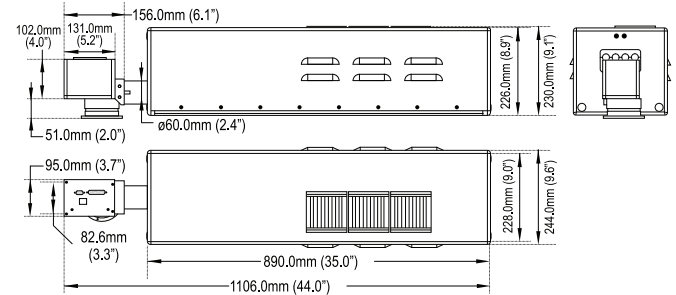

Supply cabinet dimensions

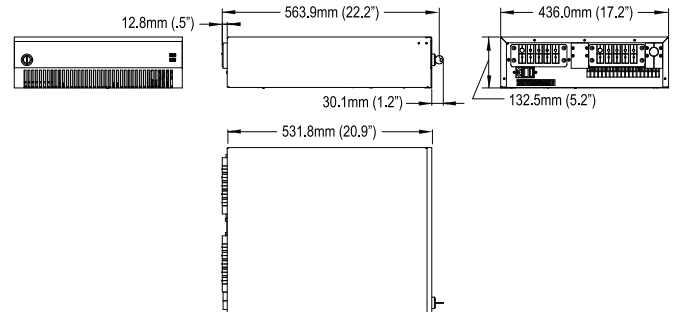

CÔNG TY CP THIẾT BỊ CÔNG NGHIỆP HUỖNH LONG

Địa chỉ: Lô J35, KDC Phú Nhuận, 659 Đỗ Xuân Hợp, P. Phước Long B. TP. Thủ Đức, TP.HCM

Tel: (+84) (28) 3592 6789

Tel: (+84) (28) 2253 5672

Đặt nguyên liệu: 0968 111 339

Website: www.huynhlong.com.vn

Hotline: 0961 166 388

Hỗ trợ kỹ thuật: 0918 779 138

Email: marketing@huynhlong.com.vn

