



Máy in phun liên tục

# Videojet® 1240

Từ giao diện trực quan đến các đặc điểm thiết kế thông minh, máy in phun liên tục (CIJ) Videojet 1240 sở hữu thiết kế đơn giản để dễ dàng vận hành.

Với Videojet 1240, việc sở hữu và sử dụng máy in phun liên tục (CIJ) nay trở nên thật dễ dàng.

Máy in CIJ Video 1240 được thiết kế đơn giản để tối ưu vận hành và bảo trì. Sản phẩm là lựa chọn lý tưởng để tận dụng tối đa chức năng với chi phí ban đầu thấp nhất.

Videojet 1240 hoạt động với hiệu suất ổn định và đáng tin cậy trong nhiều điều kiện vận hành khác nhau.



## Thời gian hoạt động ưu việt

- Tích hợp các công nghệ ưu việt được thừa hưởng và cải tiến từ các dòng máy tiền nhiệm.
- Dễ dàng thay thế linh kiện nhờ thiết kế Mô-đun, từ đó giảm đáng kể thời gian ngừng hoạt động (downtime), tránh gián đoạn sản xuất
- Dịch vụ kết nối từ xa VideojetConnect™ (tùy chọn), kết nối trực tiếp các chuyên gia kỹ thuật của Videojet.

## Đảm bảo chất lượng mã in

- Giúp người vận hành dễ dàng hiểu rõ giao diện và các chức năng của máy in nhờ vào giao diện quen thuộc, tương tự như máy tính bảng.
- Giao diện SIMPLICITY™ với màn hình cảm ứng 8" trực quan giảm đáng kể thao tác vận hành trên máy in, tránh phát sinh lỗi.
- Các quy tắc về bản tin do người dùng thiết lập giúp tự động mã hóa nội dung mà không cần thêm thao tác.

## Sử dụng đơn giản

- Màn hình cảm ứng 8" với giao diện trực quan giúp người vận hành có thể dễ dàng thao tác mà không cần phải trải qua đào tạo chuyên sâu
- Các video 'Hướng dẫn' tích hợp sẵn trong máy in giúp người vận hành thao tác mà không cần tham khảo sách hướng dẫn.
- Thiết kế SmartCell giúp người dùng dễ dàng thực hiện bảo trì dự phòng

## Tích hợp sẵn cài đặt năng suất

- Bình nguyên liệu Videojet Smart Cartridge™ với ba tiêu chí: không lãng phí, không bừa bãi, không nhầm lẫn.
- Giảm lãng phí và giảm in lại nhờ các hướng dẫn rõ ràng theo từng bước trên giao diện vận hành để sử dụng.
- Các mô-đun quy trình làm việc giúp mở rộng chức năng
- Các quy tắc bản tin tự động giúp người vận hành không phải thao tác nhiều

# Videojet® 1240

## Máy in phun liên tục

### Khả năng về tốc độ dòng in

Có thể in 1 đến 5 dòng in với tốc độ lên đến 533 feet/phút (162 m/phút) (10 ký tự mỗi inch, một dòng in)

### Cấu hình ma trận phòng chữ

Một dòng: 5x5, 5x7, Tháp 5x7, 7x9, 9x12, 10x16, 16x24, 25x34  
Hai dòng: 5x5, 5x7, 7x9, 9x12, 10x16  
Ba dòng: 5x5, 5x7, 7x9  
Bốn dòng: 5x5, 5x7  
Năm dòng: 5x5

### Mã vạch tuyến tính

UPC A&E; EAN 8 & 13; Mã 128 A, B & C; UCC/EAN 128;  
Mã in 39; Xen kẽ 2/5; GS1

### Mã QR

21x21, 25x25, 29x29, 33x33  
Chế độ sửa lỗi L, M, Q hoặc H

### Mã ma trận dữ liệu

Dạng hình vuông tối đa 32x32; Dạng hình chữ nhật tối đa 16x48

### Chiều cao ký tự danh nghĩa

Có thể lựa chọn từ 0,079 inch (2 mm) đến 0,4 inch (10 mm), tùy thuộc vào phòng chữ

### Khoảng cách phun mực

Tối ưu: 0,472 inch (12 mm)  
Phạm vi: 0,197 inch (5 mm) đến 0,591 inch (15 mm)

### Giao diện người dùng

Màn hình cảm ứng TFT-LCD độ nhạy cao rộng 8 inch  
Cảm ứng WYSIWYG để chỉnh sửa thông báo

### Logo/đồ họa tùy chỉnh

Có thể tạo bằng phần mềm CLARISOFT™\*

### Bộ ký tự

Tiếng Trung, Tiếng Nga/Tiếng Bungary, Tiếng Thổ Nhĩ Kỳ/Tiếng Scandinavi, Tiếng Rumani, Tiếng Hy Lạp, Tiếng Ả Rập, Tiếng Nhật/chữ Kanji, Tiếng Faroe, Tiếng Hebrew, Tiếng Iceland, Tiếng Hàn, Đông Âu, Châu Âu/Châu Mỹ và Tiếng Việt

### Ngôn ngữ và các tùy chọn giao diện

Tiếng Anh, Tiếng Ả Rập, Tiếng Bungary, Tiếng Séc, Tiếng Đan Mạch, Tiếng Hà Lan, Tiếng Phần Lan, Tiếng Pháp, Tiếng Đức, Tiếng Hy Lạp, Tiếng Hebrew, Tiếng Hungary, Tiếng Ý, Tiếng Nhật, Tiếng Hàn, Tiếng Na Uy, Tiếng Ba Lan, Tiếng Bồ Đào Nha, Tiếng Nga, Tiếng Trung (Giản thể), Tiếng Tây Ban Nha, Tiếng Thụy Điển, Tiếng Thái, Tiếng Trung (Phồn thể), Tiếng Thổ Nhĩ Kỳ và Tiếng Việt

### Đầu vào/đầu ra

Đầu vào phát hiện sản phẩm  
Đầu vào Encoder  
Đầu ra đèn báo hiệu (Đèn cảnh báo)  
Đầu ra rơ le  
USB 2.0 (2x)  
Ethernet LAN™

### Lưu trữ thông báo

Hơn 250 thông báo phức tạp

### Bảo vệ môi trường

Chuẩn IP55, không cần khí nén từ nhà máy, vỏ máy làm từ thép không gỉ

### Đầu in

Gia nhiệt đầu in  
Khí dương, không cần khí nén từ nhà máy (tùy chọn)  
Đường kính: 1,63 inch (41,3 mm)  
Độ dài: 10,62 inch (269,8 mm)

### Ống dẫn chính của đầu in

Siêu linh hoạt  
Độ dài: 6,56 inch (2 m)  
Đường kính: 0,91 inch (23 mm)  
Bán kính uốn: 4 inch (101,6 mm)

### Bình chứa dung dịch

Hộp mực và dung dịch phụ gia Smart Cartridge™ 0,793 qt. (750 ml)

### Phạm vi nhiệt độ/độ ẩm

32°F đến 122°F (0°C đến 50°C)  
0% đến 90% RH không ngưng tụ  
Với các loại mực in đã chọn, việc lắp đặt thực tế có thể cần thêm phần cứng tùy theo điều kiện môi trường sản xuất

### Các yêu cầu về điện

Nguồn điện danh nghĩa 100-240 VAC ở 50/60 Hz, 70W

### Trọng lượng xách xi

Không được đóng gói và khô: 39,5 lb (17,9 kg)

### Các tùy chọn

Bộ khí khô cho độ ẩm cao (yêu cầu không khí từ nhà máy)  
Bộ giắc cắm RS232 (bộ chuyển đổi đầu đực từ USB sang chuẩn giao tiếp DIN-5)  
Mô-đun quy trình làm việc SIMPLICITY™  
Đủ loại phụ kiện

\* Bắt buộc phải có Phần mềm thiết kế in mã bao bì CLARISOFT để sử dụng chức năng mã vạch và các chức năng nâng cao khác.

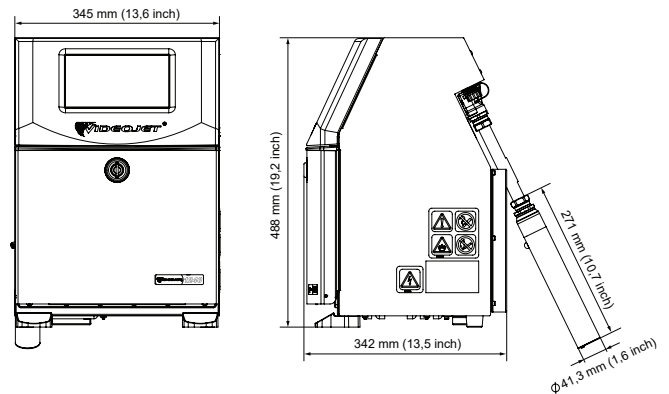

CERTIFIED  
ISO 9001  
DOCUMENTED QUALITY



## CÔNG TY CP THIẾT BỊ CÔNG NGHIỆP HUỖNH LONG

Địa chỉ: Lô J35, KDC Phú Nhuận, 659 Đỗ Xuân Hợp, P.Phước Long B. TP. Thủ Đức, TP. HCM

Tel: (+84) (28) 3592 6789

Tel: (+84) (28) 2253 5672

Đặt nguyên liệu: 0968 111 339

Website: www.huynhlong.com.vn

Hotline: 0961 166 388

Hỗ trợ kỹ thuật: 0916 779 138

Email: marketing@huynhlong.com.vn

