



Hệ thống máy khắc laze

Videojet® 3210

Hiện đại hóa quy trình sản xuất với máy in laze CO₂ Videojet 3210, thiết kế đưa máy in laze vào tầm tay bạn.

Với hệ thống máy khắc laze CO₂ Videojet 3210 30-Watt, bạn sẽ không phải đánh đổi giữa chất lượng và chi phí. Kỹ thuật tiên tiến và chuyên môn sâu rộng về ứng dụng laze được kết hợp với nhau để mang đến một thiết kế tinh tế giúp ai cũng có thể thực hiện được việc in mã bằng laze.

Cho dù mới làm quen với in mã bằng máy in laze hay nâng cấp từ hệ thống cũ hơn, 3210 sở hữu thiết kế giúp chuyển đổi suôn sẻ với giải pháp một hộp nhỏ gọn, vừa dễ lắp đặt vừa không đòi hỏi đào tạo nhiều cho người vận hành.



Thiết kế mang đến hiệu quả

- Thiết kế gọn, nhẹ giúp dễ dàng tích hợp vào dây chuyền trong khi cấu hình lắp đặt linh hoạt giúp việc thay đổi trên dây chuyền cực kỳ đơn giản
- Các kỹ thuật viên của Videojet luôn sẵn sàng hỗ trợ để đảm bảo máy in laze của bạn được thiết lập nhanh chóng và chính xác
- Giao diện màn hình cảm ứng trực quan và trình hướng dẫn thiết lập giúp người dùng dễ dàng tạo lệnh in

Giải pháp tốt hơn cho dây chuyền của bạn

- Mã in laze chính xác, vĩnh viễn vừa dễ đọc vừa giúp truyền tải chất lượng của sản phẩm, đồng thời mang đến khả năng chống hàng giả ngay trong sản phẩm
- Hệ thống laze không cần dùng vật tư tiêu hao nên bạn không bao giờ phải lo dự trữ mực và dung môi nữa
- Nguồn laze làm mát bằng không khí với tuổi thọ dự kiến 50.000 giờ cho thời gian sử dụng máy in kéo dài với yêu cầu bảo trì tối thiểu

Videojet® 3210

Hệ thống máy khắc laser

Tốc độ đánh dấu

Lên đến 1.300 ký tự/giây. (tốc độ đánh dấu tối đa phụ thuộc vào ứng dụng)

Tốc độ dây chuyền

Lên đến 360 m/phút (1.181 ft/phút) (tốc độ dây chuyền tối đa phụ thuộc vào ứng dụng)

Vùng đánh dấu

36x57 mm² đến 72x115 mm²

Bước sóng

9,3 μm, 10,2 μm, 10,6 μm

Định dạng đánh dấu

Phông chữ công nghiệp tiêu chuẩn (Windows® TrueType® loại 1) và phông chữ một dòng Mã có thể đọc bằng máy (OCR, 2D-matrix, v.v.)

Mã vạch: BC25, BC251, BC39, BC128, GS1-128, EAN13, UPC_A, RSS14, RSS14 Truncated, RSS14 Stacked, RSS14 Stacked Omnidirectional, RSS Limited, RSS Expanded, v.v.

Đồ họa, logo, biểu tượng, v.v.

Đường thẳng, hình tròn, góc cạnh, đảo ngược, xoay

Đánh số thứ tự và hàng loạt

Tự động in mã ngày, lớp và thời gian; đồng hồ thời gian thực

Chế độ chấm cho phép đánh dấu mã 2D nhanh hơn chế độ lưới truyền thống

Ống laser

Máy in laser CO₂ kín, loại công suất 30-Watt

Độ lệch chùm tia

Chùm hướng với máy quét điện kế tốc độ cao kỹ thuật số

Lấy tiêu điểm

Tiêu cự: 100 / 150 / 200 mm (3,94 / 5,91 / 7,87 inch)

Tùy chọn giao diện vận hành

Bộ điều khiển cầm tay hoặc màn hình cảm ứng TCS+ qua trình duyệt web

Khả năng ngôn ngữ

Tiếng Ả Rập, Tiếng Bồ Đào Nha Brazil, Tiếng Anh, Tiếng Nhật, Tiếng Hàn, Tiếng Trung giản thể, Tiếng Tây Ban Nha, Tiếng Thái, Tiếng Trung phồn thể, Tiếng Anh-Anh, Tiếng Việt; phụ thuộc vào giao diện.

Giao tiếp

Ethernet, TCP/IP Đầu vào cho encoder và cảm biến sản phẩm 9 đầu vào / 5 đầu ra, ngoài khóa liên động của máy/người vận hành

Tích hợp

Tích hợp trực tiếp vào các dây chuyền sản xuất phức tạp thông qua giao diện viết câu lệnh

Các yêu cầu về điện

100-120 VAC; 200-240 VAC 0,7 KW

Hệ thống làm mát

Làm mát bằng không khí

Môi trường

Nhiệt độ 40 - 105°F (5 - 40°C) Độ ẩm 20% - 90%, không ngưng tụ

Tiêu chuẩn về độ kín và an toàn

IP54 IEC 60825-1 IEC 62368-1 IEC 60204-1

Trọng lượng xách xi

41,9 lb (19 kg)

Chứng nhận hiện hành

CETuần thủ (không yêu cầu chứng nhận): ROHS

Kích thước

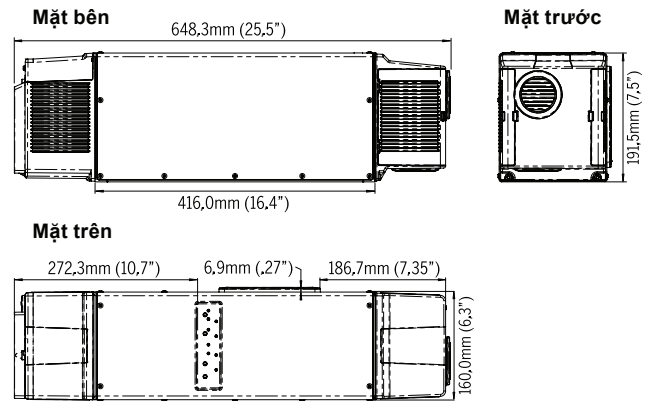

BỨC XẠ LAZE KHÔNG NHÌN THẤY ĐƯỢC

TRÁNH ĐẸ MẮT HOẶC DA TIẾP XÚC VỚI BỨC XẠ TRỰC TIẾP HOẶC PHẢN TÁN

CÔNG SUẤT TRUNG BÌNH TỐI ĐA: 100 W

BƯỚC SÓNG: λ = 9-11 μm

NHÓM LAZE 4

(IEC 60825-1:2014)



HL Since 1998 Technologies

CÔNG TY CP THIẾT BỊ CÔNG NGHIỆP HUỖNH LONG

Địa chỉ: Lô J35, KDC Phú Nhuận, 659 Đỗ Xuân Hợp, P.Phước Long B. TP Thủ Đức, TP.HCM

Tel: (+84) (28) 3592 6789

Tel: (+84) (28) 2253 5672

Đặt nguyên liệu: 0968 111 339

Website: <https://huynhlong.com.vn>

Hotline: 0961 166 388

Hỗ trợ kỹ thuật: 0918 779 138

Email: marketing@huynhlong.com.vn

