

Videojet[®] 1710

Máy in phun ký tự nhỏ

In phun.

Khắc Laser.

In truyền nhiệt.

Dán nhãn.

Hệ thống theo dõi hàng hóa.

Nguyên liệu.

Phụ tùng & Dịch vụ



Hoạt động cao cấp trong các ứng dụng tốc độ cao nên tạo ra hiệu quả tuyệt vời. máy in phun liên tục VJ1710 được thiết kế cho khách hàng có dây chuyền sản xuất tốc độ cao, sản phẩm dễ lọc, sử dụng và dễ dàng bảo trì.

Các tính năng nổi bật

- Chất lượng mực in cải tiến giúp tối đa hóa thời gian hoạt động
- Độ tương phản cao, đáp ứng nhu cầu in trên bề mặt tối hoặc khó bám, khác xa các loại mực thông thường
- Kết nối mạng thuận tiện, đơn giản
- In từ 1 đến 5 dòng với tốc độ đạt 271m/phút, tương đương 888 feet/phút.

Bảo trì đơn giản

- Thời gian hoạt động bộ trộn 4000 giờ, có độ tương phản cao.
- Thiết kế Mô-đun đơn giản nên bảo trì dễ dàng.

Thời gian hoạt động

- Công nghệ làm sạch đầu in tiên tiến được thiết kế theo Clean Flow™ giúp tối đa công suất, loại bỏ những loại mực khó làm sạch nhất

VIDEOJET
Uptime Peace of Mind[®]



Bộ trộn đặc biệt phù hợp với mực dạng bột



- Phân nhóm thông minh các bộ lọc mực dạng bột và thành phần tương tự để tạo độ bền và dễ bảo trì.
- Bộ trộn dạng nón nên giảm thiểu sự lắng xuống tự nhiên của mực bột.
- Bộ trộn giúp việc thay thế bơm và lọc sạch sẽ hơn

Tốc độ in

In từ 1-5 dòng với tốc độ lên đến 271 m/phút (888 fpm) tại 60 dpi (xem thêm tài liệu hướng dẫn in mẫu)

Cấu hình bảng phím chữ

Độ phân giải 5x5 qua 25x34 ma trận điểm

Mã vạch

APC -A/E, EAN-8/13, Code 128 A/B/C, UCC/EAN 128, Code 39, I 2 of 5, GS1

Mã 2-D

Bảng dữ liệu: 10x10 thông qua 32x32 và 18x8 thông qua 48x16

Chiều cao ký tự

0.080" (2 mm) – 0.40" (10 mm), phụ thuộc vào phòng chữ

Khoảng cách từ đầu in đến sản phẩm

0.2" (5 mm) - 0.6" (15 mm), 0.5" (12 mm)

Bàn phím

Bàn phím với khả năng phản hồi xúc tác bao gồm 72 phím số, chữ cái và phím chức năng. Tương tự như bàn phím máy vi tính theo quy ước PC quốc tế.

Màn hình hiển thị

Màn hình LCD 5.7" (14.5 cm) với độ phân giải 320x240.

In logo/đồ họa

Có thể tự tạo file trực tiếp trên máy vi tính, máy in hoặc phần mềm chuyên dụng Videojet Technologies Inc và xuất thông qua cổng USB

Bộ ký tự

Anh, Ả Rập, Bungary, Trung Quốc, Đông Âu, Hy Lạp, Do Thái, Kanji, Hàn Quốc, Nga, Xờ-căng-đi-na-vi, Thổ Nhĩ Kỳ

Ngôn ngữ và giao diện

Anh, Ả Rập, Trung Quốc, Czech, Đan Mạch, Hà Lan, Phần Lan, Pháp, Đức, Hy Lạp, Do Thái, Hungary, Ý, Nhật, Hàn Quốc, Na Uy, Ba Lan, Bồ Đào Nha, Nga, Thụy Điển, Thái Lan, Thổ Nhĩ Kỳ, Việt Nam.

Kỹ Thuật (Phiên bản IP65)

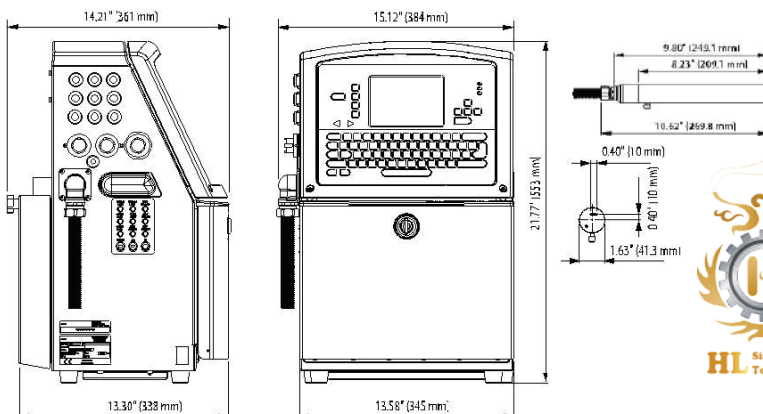

©2012 Videojet Technologies Inc. — All rights reserved.
Videojet Technologies Inc.'s policy is one of continued product improvement. We reserve the right to alter design and/or specifications without notice.

Đầu in được thiết kế để hạn chế việc xúc rửa



- Đầu phun chính xác và hiệu quả cao nên giúp giảm việc phải làm sạch đầu phun khi in.
- Dung môi lưu thông linh hoạt để cho phép khởi động và tắt tia sạch
- Không khí được lọc đặc biệt từ lỗ của mặt nước cho phép mực và bụi ra khỏi đầu phun

- Đầu in mịn nên dễ dàng vệ sinh mực in dạng bột

Giao tiếp dữ liệu

Giao tiếp dữ liệu qua cổng RS232, RS485 và mạng Lan. Phần mềm Clarisoft/Clarinet® thông qua RS232 và mạng Lan. Quản lý thông tin qua cổng USB

Lưu trữ thông tin

Lưu trữ 250 bản tin.

Tiêu chuẩn bảo vệ

Đạt tiêu chuẩn bảo vệ IP55 (IP65). Không yêu cầu khí nén nhà máy, vỏ máy bằng thép không gỉ.

Đầu in

Có khí dương đầu in (tiêu chuẩn)

Đường kính 41.3 mm (1.63")

Chiều dài 269.8 mm (10.62")

Đầu phun 60/70 micron.

Dây đầu in

Chiều dài: 3m (9.8" tiêu chuẩn), lựa chọn dây dài 6m (19.7").

Đường kính: 23 mm (0.9"), Bán kính uốn: 76 mm (3.0").

Mực in & Dung môi

Mực in: 600 ml (0.63 qt) và dung môi 750 ml (0.79 qt)

Nhiệt độ và độ ẩm

Nhiệt độ: 5 °C - 45 °C (41 °F to 113 °F)

Độ ẩm: 0 - 90% RH. Không ngưng tụ

Yêu cầu điện thế

100-120 / 200-240 VAC at 50/60 Hz, 120 W

Trọng lượng tịnh

46 lbs (21 kg)

Các lựa chọn thêm

Bộ lọc khô khí dung trong môi trường có độ ẩm cao

Mở rộng cổng giao tiếp I/O dùng khi điều khiển từ xa và in đảo chiều

Và nhiều phụ kiện khác.

CERTIFIED
ISO 9001
DOCUMENTED QUALITY



VIDEOJET®

CÔNG TY CP THIẾT BỊ CÔNG NGHIỆP HUYNH LONG

Địa chỉ: Lô J35, KDC Phú Nhuận, 659 Đỗ Xuân Hợp, P.Phước Long B, TP. Thủ Đức, TP.HCM

Tel: (+84) (28) 3592 6789

Tel: (+84) (28) 2253 5672

Đặt nguyên liệu: 0968 111 339

Website: <https://huynhlong.com.vn>

Hotline: 0961 166 388

Hỗ trợ kỹ thuật: 0918 779 138

marketing@huynhlong.com.vn